



WAM®



1

TECHNICAL CATALOGUE

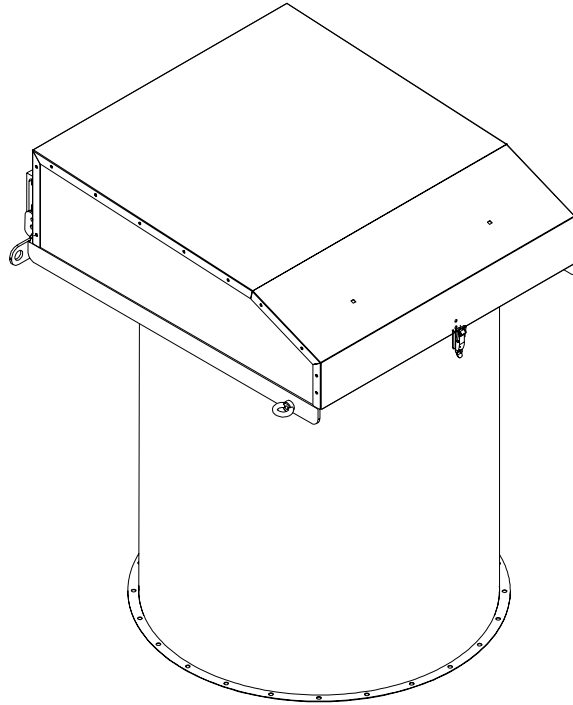

SILOTOP®

Series R01

- **SILO VENTING FILTERS**
TECHNICAL CATALOGUE
- **SILO-ENTSTAUBUNGSFILTER**
TECHNISCHER KATALOG
- **ВЕНТИЛЯЦИОННЫЕ ФИЛЬТРЫ БУНКЕРА**
ТЕХНИЧЕСКИЙ КАТАЛОГ
- **FILTRI DEPOLVERATORI PER SILI**
CATALOGO TECNICO

FLANGED

All rights reserved © WAMGROUP

CATALOGUE No.		WA.03505.02 T.	CREATION DATE
ISSUE	CIRCULATION	DATE OF LATEST UPDATE	04 - 2003
A4	100	07.06	

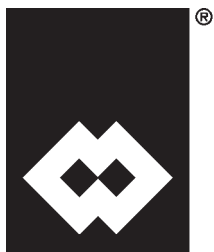

WAM®

All the products described in this catalogue are manufactured according to **WAM® S.p.A. Quality System procedures.**

The Company's Quality System, certified in July 1994 according to International Standards **UNI EN ISO 9002-94** and extended to **UNI EN ISO 9001-2000** in October, 2002, ensures that the entire production process, starting from the processing of the order to the technical service after delivery, is carried out in a controlled manner that guarantees the quality standard of the product.

*Alle in diesem Katalog beschriebenen Erzeugnisse werden in Konformität mit dem **Qualitätssystem der WAM® S.p.A. hergestellt.***

*Das im Juli 1994 zertifizierte Qualitätssystem entspricht der Norm **UNI EN ISO 9002-94** (im Oktober 2002 auf **UNI EN ISO 9001-2000** erweitert) und gewährleistet dem Kunden eine strenge Qualitätskontrolle in jeder Phase des Produktionsprozesses bis hin zum Kundendienst nach Auslieferung der Ware.*

Все изделия, описанные в данном каталоге, изготовлены в соответствии с **процедурами Системы качества WAM® S.p.A.**

Система качества Компании, сертифицированная в июле 1994 года в соответствии с Международными Стандартами **UNI EN ISO 9002-94** и продленная в соответствии с **UNI EN ISO 9001-2000** в октябре 2002 года, гарантирует, что весь процесс производства, начиная с обработки заказа до технического обслуживания после поставки, осуществляется контролируемым образом, который гарантирует стандарт качества изделия.

*Tutti i prodotti descritti in questo catalogo sono stati realizzati secondo modalità operative definite **Sistema Qualità di WAM® S.p.A.***

*Il Sistema Qualità aziendale, certificato dal luglio 1994 in conformità alle Normative Internazionali **UNI EN ISO 9002-94** e successivamente esteso alle Normative Internazionali **UNI EN ISO 9001-2000** nell'ottobre 2002, è in grado di assicurare che l'intero processo produttivo, dalla formulazione dell'ordine fino all'assistenza tecnica successiva alla consegna, venga effettuato in modo controllato ed adeguato a garantire lo standard qualitativo del prodotto.*



Possible deviations due to modifications and/or manufacturing tolerances are reserved.

Abweichungen infolge Änderungen und/oder aufgrund von Fertigungstoleranzen sind vorbehalten.

Возможные отклонения вследствие модификаций и/или производственные допуски сохраняются.

Ci riserviamo eventuali scostamenti dovuti a modifiche e/o tolleranze di lavorazione.

1 TECHNICAL CATALOGUE

DESCRIPTION AND USE.....	BESCHREIBUNG UND FUNKTION.....	T. .01
OPERATING CONDITIONS.....	EINSATZEINSCHRÄNKUNGEN.....	.02
BASE SUPPLY: MATERIALS AND FINISHING.....	GRUNDVERRIION LIEFERUMFANG: WERKSTOFFE UND FINISH.....	.03
OPTIONS: MATERIALS AND FINISHING.....	OPTIONEN: WERKSTOFFE UND FINISH.....	.04
ACCESSORIES: MATERIALS AND FINISHING.....	ZUBEHÖR: WERKSTOFFE UND FINISH.....	.05
ORDER CODE.....	BESTELLCODES.....	.06
STD FILTER DIMENSIONS AND WEIGHTS.....	ABMESSUNGEN UND GEWICHT DES STANDARDFILTERS.....	.07
FILTER ELEMENTS.....	FILTERELEMENTE.....	.08
CLEANING UNIT.....	ABREINIGUNGSEINHEIT.....	.09
ELECTRONIC TIMER.....	ELEKTRONISCHER TAKTGEBER.....	.10
OPTIONS: DIFFERENTIAL PRESSURE GAUGE.....	OPTIONEN: DRUCKDIFFERENZMESSER.....	.11→.12
OPTIONS: WINTER PROTECTION.....	OPTIONEN: WINTERSCHUTZ.....	.13
OPTIONS: AISI 304 NUTS & BOLTS KIT.....	OPTIONEN: SCHRAUBENSATZ AUS EDELSTAHL 1.4301.....	.14
OPTIONS: INSPECTION HATCH.....	OPTIONEN - INSPEKTIONKLAPPE.....	.15
OPTIONS: PACKAGING.....	OPTIONEN: VERPAKUNG.....	.16
ACCESSORIES: BOTTOM RING.....	ZUBEHÖR: EINSCHWEISSZARGE.....	.17
ACCESSORIES: DUST COLLECTOR HOPPER.....	ZUBEHÖR: STAUBSAMMELTRICHTER.....	.18
ACCESSORIES: EMISSIONS SAMPLING CONNECTION KIT.....	ZUBEHÖR: BAUSATZANSCHLUSS FÜR EMISSIONSENTNAHME.....	.19
CONSUMPTION.....	DRUCKLUFTVERBRAUCH.....	.20

1 ТЕХНИЧЕСКИЙ КАТАЛОГ

ОПИСАНИЕ И ИСПОЛЬЗОВАНИЕ.....	DESCRIZIONE E FUNZIONE D'USO.....	T. .01
УСЛОВИЯ ЭКСПЛУАТАЦИИ.....	LIMITI DI IMPIEGO.....	.02
ОСНОВНАЯ ПОСТАВКА: МАТЕРИАЛЫ И ОТДЕЛКА.....	FORNITURA BASE: MATERIALI E FINITURE.....	.03
ВАРИАНТЫ: МАТЕРИАЛЫ И ОТДЕЛКА.....	OPZIONI: MATERIALI E FINITURE.....	.04
ПРИСПОСОБЛЕНИЯ: МАТЕРИАЛЫ И ОТДЕЛКА.....	ACCESSORI: MATERIALI E FINITURE.....	.05
КОД ЗАКАЗА.....	CODICE DI ORDINAZIONE.....	.06
СТАНДАРТНЫЕ РАЗМЕРЫ И ВЕС ФИЛЬТРА.....	DIMENSIONI E PESI FILTRO BASE.....	.07
ФИЛЬТРУЮЩИЕ ЭЛЕМЕНТЫ.....	ELEMENTI FILTRANTI.....	.08
ОЧИСТНОЙ АППАРАТ.....	GRUPPO DI SPARO.....	.09
ЭЛЕКТРОННЫЙ ТАЙМЕР.....	TEMPORIZZATORE ELETTRONICO.....	.10
ВАРИАНТЫ: ДИФФЕРЕНЦИАЛЬНЫЙ МАНОМЕТР.....	OPZIONI: MISURATORE DIFFERENZIALE DI PRESSIONE.....	.11→.12
ВАРИАНТЫ: ЗАЩИТА В ЗИМНИХ УСЛОВИЯХ.....	OPZIONI: PROTEZIONE INVERNALE.....	.13
ВАРИАНТЫ: КОМПЛЕКТ ГАЕК И БОЛТОВ ИЗ НЕРЖАВЕЮЩЕЙ СТАЛИ AISI304.....	OPZIONI: KIT BULLONERIA AISI 304.....	.14
ВАРИАНТЫ: СМОТРОВОЙ ЛЮК.....	OPZIONI - PORTELLO DI ISPEZIONE.....	.15
ВАРИАНТЫ: УПАКОВКА.....	OPZIONI - IMBALLO.....	.16
ПРИСПОСОБЛЕНИЯ: НИЖНЕЕ КОЛЬЦО.....	ACCESSORI: ANELLO SOTTOFILTRO.....	.17
ПРИСПОСОБЛЕНИЯ: ВОРОНКА ПЫЛЕСБОРНИКА.....	ACCESSORI: TRAMOGGIA RACCOLTA POLVERI.....	.18
ПРИСПОСОБЛЕНИЯ: КОМПЛЕКТ СОЕДИНЕНИЙ ДЛЯ ОТБОРА ПРОБ ВЫБРОСОВ.....	ACCESSORI: KIT RACCORDO PRELIEVO EMISSIONI.....	.19
РАСХОД.....	CONSUMI.....	.20

2 MAINTENANCE CATALOGUE

MANUFACTURING DATA.....	
GENERAL STANDARDS.....	
OPERATING CONDITIONS.....	
WARNING.....	
DESCRIPTION AND USE.....	
WARRANTY CONDITIONS.....	
TRANSPORT - WEIGHT - PACKAGING.....	
PACKING - REMOVING.....	
STORAGE OF THE MACHINE.....	
HANDLING.....	
INSTALLATION AND ASSEMBLY.....	
INSTALLATION - POSITIONING.....	
INSTALLATION - EMISSIONS SAMPLING KIT.....	
INSTALLATION - PNEUMATIC CONNECTION.....	
INSTALLATION - ELECTRICAL CONTROLLER.....	
INSTALLATION - TIMER SETTING.....	
INSTALLATION - ELECTRONIC BOARD: MDPE SETTING.....	
INSTALLATION - ELECTRONIC BOARD.....	
INSTALLATION - ELECTRONIC BOARD: MDPE SETTING.....	
ELECTRONIC BOARD - OUTLETS.....	
INSTALLATION - WINTER PROTECTION.....	
INSTALLATION - COMMISSIONING.....	
MAINTENANCE - WARNING.....	
MAINTENANCE - PERIODIC CHECKS.....	
MAINTENANCE - SHUT DOWN PROCEDURE.....	
MAINTENANCE - PERIODIC CHECKS.....	
SCRAPPING THE MACHINE - RETURNING.....	
SAFETY INSTRUCTIONS.....	
RESIDUAL RISKS.....	
FAULT FINDING.....	

2 WARTUNGSKATALOG

KONSTRUKTIONSDATEN.....	M. 01
ALLGEMEINES.....	02
EINSATZEINSCHRÄNKUNGEN.....	03
HINWEISE.....	04
BESCHREIBUNG UND FUNKTION.....	05
GARANTIEBEDINGUNGEN.....	06
TRANSPORT - GEWICHTE - VERPAKUNG.....	07
PACKUNG - BESEITIGUNG.....	08
LAGERHALTUNG DER MASCHINE.....	09
HANDLING.....	10
EINBAU UND MONTAGE.....	11
EINBAU - POSITIONIERUNG.....	12 → .13
EINBAU - EMISSIONSENTNAHMEBAUSATZ.....	14
EINBAU - PNEUMATISCHE ANSCHLÜSSE.....	15 → .17
EINBAU - ELEKTRISCHE ANSCHLÜSSE.....	18 → .22
EINBAU - TIMER-EINSTELLUNG.....	23 → .24
EINBAU - ELEKTRONISCHE PLATINE: MDPE-EINSTELLUNG.....	25
EINBAU - ELEKTRONISCHE PLATINE.....	26
EINBAU - ELEKTRONISCHE PLATINE: MDPE-EINSTELLUNG.....	27 → .35
ELEKTRONISCHE PLATINE: AUSGANG.....	36
EINBAU-WINTERSCHUTZ.....	37
EINBAU - INBETRIEBNAHME.....	38
WARTUNG - HINWEISE.....	39
WARTUNG - REGELMÄSSIGE KONTROLLEN.....	40
WARTUNG - ABSCHALTEN DES FILTERS.....	41
WARTUNG - REGELMÄSSIGE KONTROLLEN.....	42 → .43
VERSCHROTTUNG DES GERÄTS-RÜCKGABE.....	44
UNFALLVERHÜTUNG.....	45
RESTRISIKEN.....	46 → .47
BETRIEBSTÜRUNGEN UND ABHILFE.....	48 → .50

3 SPARE PARTS CATALOGUE

SPARE PARTS.....

3 ERSATZEILKATALOG

ERSATZEIL..... R .6 → .7

2 КАТАЛОГ ПО ТЕХНИЧЕСКОМУ ОБСЛУЖИВАНИЮ И РЕМОНТУ

ДААННЫЕ О ПРОИЗВОДСТВЕННОМ ПРОЦЕССЕ.....	
ОБЩИЕ СТАНДАРТЫ.....	
УСЛОВИЯ ЭКСПЛУАТАЦИИ.....	
ПРЕДУПРЕЖДЕНИЕ.....	
ОПИСАНИЕ И ИСПОЛЬЗОВАНИЕ.....	
ГАРАНТИЙНЫЕ УСЛОВИЯ.....	
ТРАНСПОРТИРОВКА – ВЕС – УПАКОВКА.....	
УПАКОВКА – УДАЛЕНИЕ.....	
ХРАНЕНИЕ МАШИНЫ.....	
ПОГРУЗОЧНО-РАЗГРУЗОЧНЫЕ РАБОТЫ.....	
УСТАНОВКА И СБОРКА.....	
УСТАНОВКА – РАСПОЛОЖЕНИЕ.....	
УСТАНОВКА – НАБОР ДЛЯ ОТБОРА ПРОБ ВЫБРОСОВ.....	
УСТАНОВКА – ПНЕВМАТИЧЕСКОЕ СОЕДИНЕНИЕ.....	
УСТАНОВКА – ЭЛЕКТРИЧЕСКИЙ РЕГУЛЯТОР.....	
УСТАНОВКА – УСТАНОВКА ТАЙМЕРА.....	
УСТАНОВКА – ЭЛЕКТРОННЫЙ ПУЛЬТ: УСТАНОВКА MDPE.....	
УСТАНОВКА – ЭЛЕКТРОННЫЙ ПУЛЬТ.....	
УСТАНОВКА – ЭЛЕКТРОННЫЙ ПУЛЬТ: УСТАНОВКА MDPE.....	
ЭЛЕКТРОННЫЙ ПУЛЬТ – ВЫПУСКНЫЕ ОТВЕРСТИЯ.....	
УСТАНОВКА – ЗАЩИТА В ЗИМНИХ УСЛОВИЯХ.....	
УСТАНОВКА – ВВОД В ДЕЙСТВИЕ.....	
ТЕХНИЧЕСКОЕ ОБСЛУЖИВАНИЕ – ПРЕДУПРЕЖДЕНИЕ.....	
ТЕХНИЧЕСКОЕ ОБСЛУЖИВАНИЕ – ПЕРИОДИЧЕСКИЕ ПРОВЕРКИ.....	
ТЕХНИЧЕСКОЕ ОБСЛУЖИВАНИЕ – ПРОЦЕДУРА ВЫКЛЮЧЕНИЯ.....	
ТЕХНИЧЕСКОЕ ОБСЛУЖИВАНИЕ – ПЕРИОДИЧЕСКИЕ ПРОВЕРКИ.....	
УТИЛИЗАЦИЯ МАШИНЫ/ВОЗВРАТ.....	
ИНСТРУКЦИИ ПО БЕЗОПАСНОСТИ.....	
ОСТАТОЧНЫЕ РИСКИ.....	
НАХОЖДЕНИЕ НЕИСПРАВНОСТЕЙ.....	

2 CATALOGO DI MANUTENZIONE

DATI COSTRUZIONE.....	M. 01
NORME GENERALI.....	02
LIMITI DI IMPIEGO.....	03
AVVERTENZE.....	04
DESCRIZIONE E FUNZIONE D'USO.....	05
CONDIZIONI DI GARANZIA.....	06
TRASPORTO - PESI - IMBALLO.....	07
IMBALLO - RIMOZIONE.....	08
IMMAGAZZINAGGIO DELLA MACCHINA.....	09
MOVIMENTAZIONE.....	10
INSTALLAZIONE E MONTAGGIO.....	11
INSTALLAZIONE - POSIZIONAMENTO.....	12 → .13
INSTALLAZIONE - KIT PRELIEVO EMISSIONI.....	14
INSTALLAZIONE - COLLEGAMENTI PNEUMATICI.....	15 → .17
INSTALLAZIONE - COLLEGAMENTI ELETTRICI.....	18 → .22
INSTALLAZIONE - SETTAGGIO TEMPORIZZATORI.....	23 → .24
INSTALLAZIONE - SCHEDA ELETTRONICA: SETTAGGIO MDPE.....	25
INSTALLAZIONE - SCHEDA ELETTRONICA.....	26
INSTALLAZIONE - SCHEDA ELETTRONICA: SETTAGGIO MDPE.....	27 → .35
SCHEDA ELETTRONICA - USCITE.....	36
INSTALLAZIONE - PROTEZIONE INVERNALE.....	37
INSTALLAZIONE - AVVIAMENTO.....	38
MANUTENZIONE - AVVERTENZE.....	39
MANUTENZIONE - CONTROLLI PERIODICI.....	40
MANUTENZIONE - PROCEDURA DI SPEGNIMENTO.....	41
MANUTENZIONE - CONTROLLI PERIODICI.....	42 → .43
ROTTAMAZIONE MACCHINA - RESO MACCHINA.....	44
PREVENZIONI ANTINFORTUNISTICHE.....	45
RISCHI RESIDUI.....	46 → .47
INCONVENIENTI E SOLUZIONI.....	48 → .50

3 КАТАЛОГ ЗАПАСНЫХ ЧАСТЕЙ

ЗАПАСНЫЕ ЧАСТИ.....

CATALOGO RICAMBI

PEZZI DI RICAMBIO..... R .6 → .7



SILOTOP®
Series R01

- DESCRIPTION AND USE
- BESCHREIBUNG UND FUNKTION
- ОПИСАНИЕ И ИСПОЛЬЗОВАНИЕ
- DESCRIZIONE E FUNZIONE D'USO

07.06

1

WA.03505.02 T. 01

SILOTOP® R01 is a flanged round dust filter with compressed air cleaning designed for de-dusting cement silos.

Thanks to its features, it can also be used with other materials having features similar to cement.

It is made entirely of AISI, except for the iron seal plate.

The filter elements cleaning system is an innovative blowing system involving the use of "full immersion" solenoid valves and cleaning tubes connected directly to the tank.

This system is completely embedded in the cover to reduce the dimensions and maintenance time as far as possible.

SILOTOP® R01 ist ein ge-flanschter zylindrischer Entstaubungsfilter mit Druckluftabreinigung, der zum Entstauben von Zementsilos entwickelt wurde.

Dank seiner Eigenschaften kann es auch für andere Medien verwendet werden, die ähnliche Eigenschaften wie Zement haben. Er besteht mit Ausnahme der Elementhalterungsplatte aus Stahl komplett aus Edelstahl 1.4301.

Die Reinigung der Filterelemente erfolgt mittels eines innovativen Abreinigungssystems mit eingelassenen „Full Immersion“ Magnetventilen und Abblasrohren, die direkt mit dem Druckluftbehälter verbunden sind.

Dieses System ist vollkommen in die Wetterhaube integriert, um den Platzbedarf und den Wartungsaufwand zu minimieren.

SILOTOP® R01 представляет собой фланцевый круглый пылевой фильтр с очисткой сжатым воздухом, предназначенный для обеспыливания бункеров с цементом.

Благодаря своим свойствам он может быть использован с другими материалами, имеющими свойства, аналогичные цементу.

Он изготовлен полностью из AISI стали, за исключением железной уплотнительной пластины.

Система очистки фильтрующих элементов представляет собой инновационную продувочную систему, включающую использование соленоидных клапанов «с полным погружением» и очищающие трубки, соединенные непосредственно с резервуаром.

Эта система полностью встроена в крышку для уменьшения размеров и времени для технического обслуживания, насколько это возможно.

SILOTOP® R01 is a flanged round dust filter with compressed air cleaning designed for de-dusting cement silos. Thanks to its features, it can also be used with other materials having features similar to cement.

It is made entirely of AISI 304 ad esclusione della piastra portaelementi in ferro.

The filter elements cleaning system is an innovative blowing system involving the use of "full immersion" solenoid valves and cleaning tubes connected directly to the tank.

This system is completely embedded in the cover to reduce the dimensions and maintenance time as far as possible.

Unless otherwise specified, all the dimensions are in millimetres.

Wenn nicht anders angegeben, alle Maßangaben in Millimetern.

Если не указано иное, все размеры приведены в миллиметрах.

Se non specificato altrimenti, tutte le dimensioni sono in millimetri.



SILOTOP®
Series R01

- OPERATING CONDITIONS
- EINSATZEINSCHRÄNKUNGEN
- УСЛОВИЯ ЭКСПЛУАТАЦИИ
- LIMITI DI IMPIEGO

07.06

1

WA.03505.02 T. 02

OPERATING CONDITIONS	EINSATZEINSCHRÄNKUNGEN	УСЛОВИЯ ЭКСПЛУАТАЦИИ	LIMITI DI IMPIEGO
<p>The SILOTOP® R01 filters operate under the following conditions:</p>	<p>Die Filter der Modellreihe SILOTOP® R01 funktionieren unter folgenden Betriebsbedingungen:</p>	<p>SILOTOPT R01 фильтры эксплуатируются при следующих условиях:</p>	<p>I filtri SILOTOP® R01 esercitano la loro funzione d'uso nel rispetto dei seguenti limiti di impiego.</p>
<p>1) Maximum acceptable air flow temperature:</p>	<p>1) Höchstzulässige Temperatur des Luftstroms:</p>	<p>1) Максимально допустимая температура воздушного потока:</p>	<p>1) Temperature massime ammissibili del flusso d'aria:</p>
<p>POSITIVE: 80°C continuous 100°C peak</p>	<p>POSITIV: 80°C Dauerwert 100°C Spitzenwert</p>	<p>ПОЛОЖИТЕЛЬНАЯ: 80°C постоянная 100°C максимальная</p>	<p>POSITIVA: 80° C in continuo 100° C di picco</p>
<p>NEGATIVE: -20°C</p>	<p>NEGATIV: -20°</p>	<p>ОТРИЦАТЕЛЬНАЯ: -20°C</p>	<p>NEGATIVA: -20° C</p>
<p>2) Maximum acceptable static pressure of filter body:</p>	<p>2) Höchstzulässiger statischer Druck des Filtergehäuses:</p>	<p>2) Максимально допустимое статическое напряжение корпуса фильтра:</p>	<p>2) Pressione statica massima ammissibile del corpo filtro:</p>
<p>POSITIVE: 750mmH₂O (0.075 bar - 7.5 kPa)</p>	<p>POSITIV: 750 mmH₂O (0.075 bar - 7.5 kPa)</p>	<p>ПОЛОЖИТЕЛЬНОЕ: 750мм H₂O (0,075 бар – 7.5 КПа)</p>	<p>POSITIVA: 750 mmH₂O (0.075 bar - 7.5 kPa)</p>
<p>NEGATIVE: -500mmH₂O (-0.05 bar - 6 kPa)</p>	<p>NEGATIV: -500 mmH₂O (-0.05 bar - 6 kPa)</p>	<p>ОТРИЦАТЕЛЬНОЕ: -500мм H₂O (-0,05 бар – 6 КПа)</p>	<p>NEGATIVA: -500 mmH₂O (-0.05 bar - 5 kPa)</p>
<p>The equipment is not designed for operating in hazardous conditions or with dangerous materials; therefore, when the equipment is to be used in these conditions, it is necessary to advise the Manufacturer.</p>	<p>Das Gerdt eignet ist nicht zum Betrieb in Gefahrenzonen oder mit gefdhrlichen Materialien. Wenn das Gerdt solchen Anforderungen entsprechen soll, ist der Hersteller vorher zu informieren.</p>	<p>Оборудование не предназначено для эксплуатации в опасных условиях или с опасными материалами; поэтому, когда оборудование должно использоваться в этих условиях, необходимо проконсультироваться с Производителем.</p>	<p>La macchina non è stata progettata per operare in condizioni o con materiali pericolosi; pertanto quando la macchina deve assolvere a queste esigenze e d' obbligo informare il costruttore.</p>
<p>- Materials considered as hazardous are: explosive, toxic, flammable, harmful and/or similar materials.</p>	<p>- Als gefdhrliche Materialien gelten: explosive, giftige, feuergefдhrliche, schddliche und/oder dhnliche Produkte.</p>	<p>- Материалы, рассматриваемые как опасные, следующие: взрывоопасные, токсичные, воспламеняемые, вредные и /или аналогичные материалы.</p>	<p>- Si ritengono materiali pericolosi: materiali esplosivi, tossici, infiammabili, nocivi e /o simili.</p>

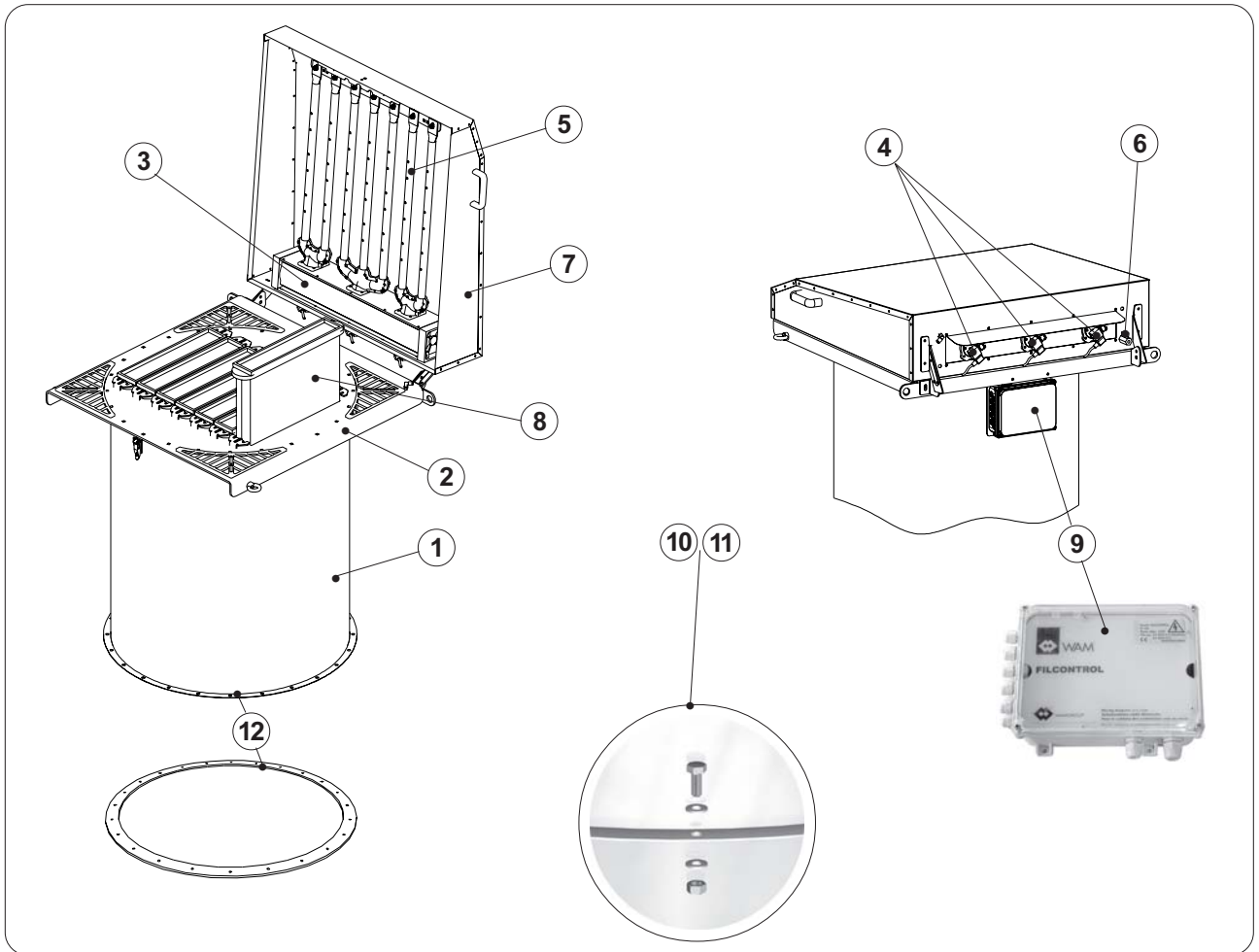

ITEM POS.	DESCRIPTION - BENENNUNG ОПИСАНИЕ - DESCRIZIONE	MATERIAL - WERKSTOFF МАТЕРИАЛ - MATERIALE	THICKNESS СТДРКЕ ТОЛЩИНА SPESSORE	FINISHING - FINISH ОТДЕЛКА - FINITURA
1	Body filter - <i>Filtergehäuse</i> Юрпус филтра - <i>Corpo filtro</i>	304 St.st. - <i>Edelstahl 1.4301</i> Нержавеющая сталь AISI 304 <i>AISI 304</i>	1 mm	2B (UNI EN 10088-2/4-1997)
2	Seal frame - <i>Elementehalterungsplatte</i> Герметизированная рамас - <i>Piastra portaelementi</i>	Carbon steel - <i>Stahl</i> Углеродистая сталь - <i>Ferro</i>	6 mm	Powder - coated RAL7001 <i>Pulverbeschichtet RAL 7001</i> Порошковое покрытие RAL 7001 <i>Verniciatura a polvere RAL 7001</i>
3	Air tank - <i>Druckluftbehälter</i> Воздушный баллон - <i>Serbatoio aria compressa</i>	Aluminium - <i>Aluminium</i> Алюминий - <i>Alluminio</i>	3 mm	Anodized light - <i>Eloxiiert hell</i> Легкое анодирование <i>Anodizzato chiaro</i>
4	Solenoid valves - <i>Magnetventile</i> Соленоидные клапаны - <i>Elettrovalvole</i>	Aluminium - <i>Aluminium</i> Алюминий - <i>Alluminio</i>	-	Black opaque electrophoresis <i>Kataphoresebehandelt schwarz matt</i> Черный непрозрачный электрофорез <i>Catoforesi nera opaca</i>
5	Blowing pipes - <i>Abreinigungsrohre</i> Продувочные трубые - <i>Tubi di sparo</i>	304 St.st. - <i>Edelstahl 1.4301</i> Нержавеющая сталь 304 <i>AISI 304</i>	1.5 mm	Satin finish - <i>Schliff</i> Сатинирование - <i>Satinatura</i> 120-180 (4/4/IV*)
6	Condensate drainage cock - <i>Kondensatablasshahn</i> Вентиль для удаления конденсата - <i>Rubinetto scarico condensa</i>	-	-	-
7	Rain shield - <i>Wetterhaube</i> Экран от дождя - <i>Coperchio parapigioggia</i>	-	-	-
8	POLYPLEAT®	-	-	-
9	Electronic timer - <i>Elektronischer Zeitschalter</i> Электронный таймер - <i>Temporizzatore elettronico</i>	-	-	-
10	Filter nuts and bolts kit - <i>Satz Filterschrauben</i> Набор гаек и болтов для филтра - <i>kit bulloneria filtro</i>	Dacromet	-	-
11	Flange nuts and bolts kit - <i>Satz Flanschschraben</i> Набор гаек и болтов для фланца - <i>kit bulloneria flangia</i>	Dacromet	-	-
12	connecting gasket - <i>Verbindungsflansch</i> Соединительная манжета - <i>Guarnizione di collegamento</i>	-	-	-

 *Accordin to UNI-EN 10088 (1997)/
 AISI (1974) / DIN 17440 (1985)

 *GemaЯ UNI-EN 10088 (1997)/AISI
 (1974) / DIN 17440 (1985)

 *В соответствии с UNI-EN 10088
 (1997)/AISI (1974) / DIN 17440 (1985).

 *Secondo UNI-EN 10088 (1997)/AISI
 (1974) / DIN 17440 (1985)

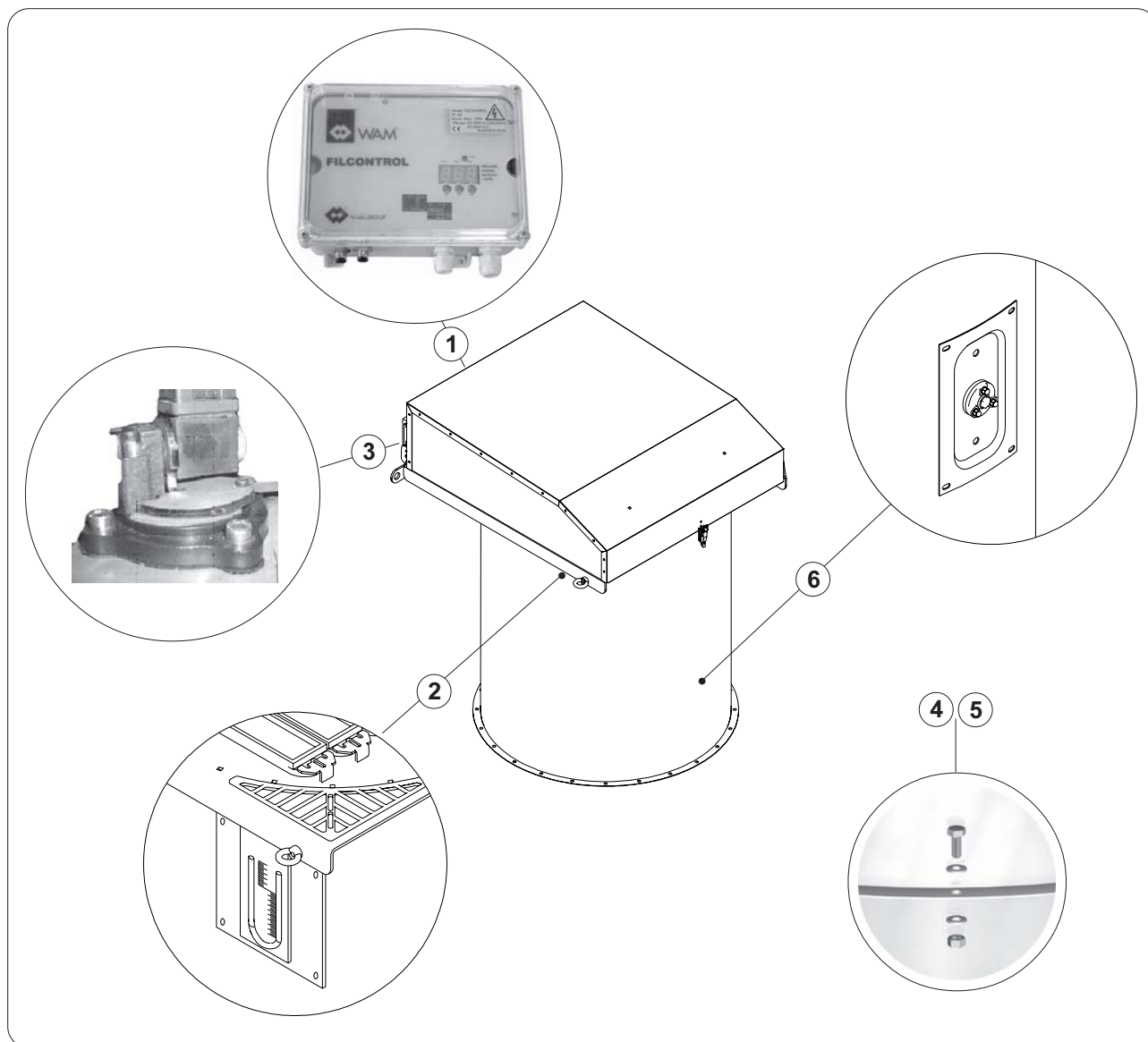

ITEM POS.	DESCRIPTION - BENENNUNG ОПИСАНИЕ - DESCRIZIONE	MATERIAL - WERKSTOFF МАТЕРИАЛ- MATERIALE	THICKNESS - STÄRKE ТОЛЩИНА - SPESSORE	FINISHING - FINISH ОТДЕЛКА - FINITURA
1	MDPE			
2	MDP			
3	Winter protection - <i>Winterschutz</i> Защита в зимних условиях - <i>Protezione invernale</i>			
4	Filter nuts and bolts kit - <i>Satz Filterschrauben</i> Набор гаек и болтов для фильтра - <i>kit bulloneria filtro</i>	304 St.st. - <i>Edelstahl 1.4301</i> Нержавеющая сталь 304 <i>AISI 304</i>	-	-
5	Flange nuts and bolts kit - <i>Satz Flanschsrauben</i> Набор гаек и болтов для фланца- <i>kit bulloneria flangia</i>	304 St.st. - <i>Edelstahl 1.4301</i> Нержавеющая сталь 304 <i>AISI 304</i>	-	-
6	Inspection hatch - <i>Inspektionsklappe</i> Смотровой люк- <i>Portello di ispezione</i>	304 St.st. - <i>Edelstahl 1.4301</i> Нержавеющая сталь 304 <i>AISI 304</i>	1.5 mm	2B (UNI EN 10088-2/4-1997)

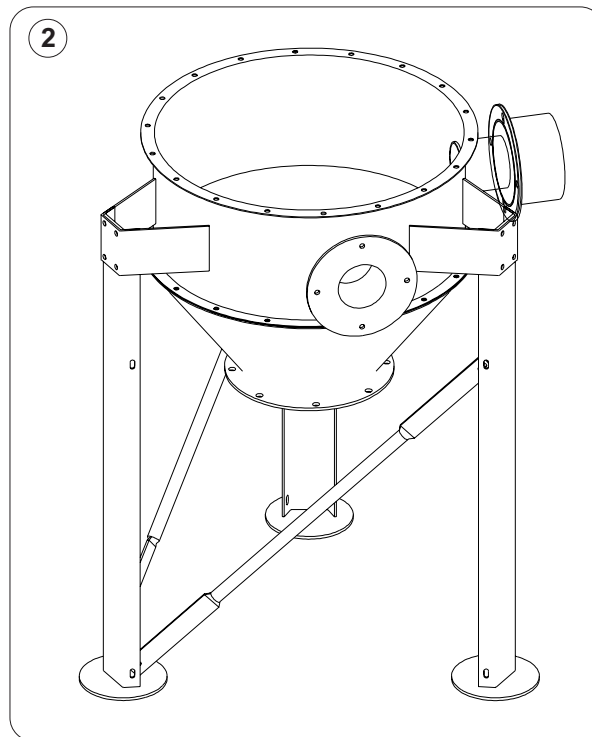
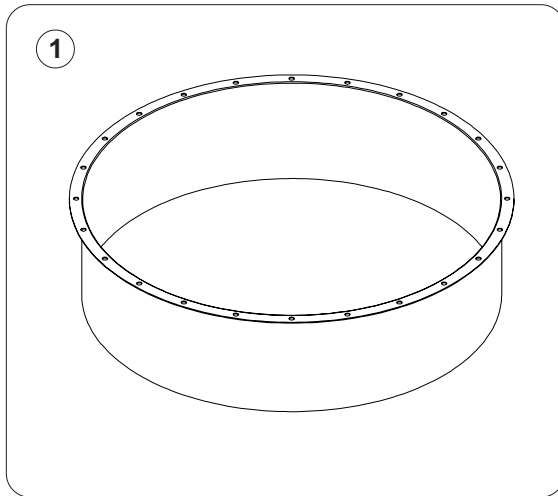

ITEM POS.	DESCRIPTION - BENENNUNG ОПИСАНИЕ- DESCRIZIONE	MATERIAL - WERKSTOFF МАТЕРИАЛ- MATERIALE	THICKNESS STÄRKE ТОЛЩИНА SPESSORE	FINISHING - FINISH ОТДЕЛКА- FINITURA
1	Filter flange - <i>Einschweißzarge</i> Флаец фильтра - <i>Anello sottofiltro</i>	Carbon steel - <i>Stahl</i> Углеродистая сталь - <i>Ferro</i>	2 mm	Powder - coated RAL7001 <i>Pulverbeschichtet RAL 7001</i> Порошковое покрытие RAL 7001 <i>Verniciatura a polvere RAL 7001</i>
		304 St.st. - <i>Edelstahl 1.4301</i> Нержавеющая сталь 304 <i>AISI 304</i>	2 mm	2B (UNI EN 10088-2/4-1997)
		316 St.st. - <i>Edelstahl 1.4401</i> Нержавеющая сталь 316 <i>AISI 316</i>	2 mm	2B (UNI EN 10088-2/4-1997)
2	Dust collection hopper - <i>Staubammeltrichte</i> Воронка для сбора пыли- <i>Tramoggia raccolta polveri</i>	See DK hoppers catalogue - <i>Siehe Katalog Trichter DK</i> Смотрите каталог DK воронок - <i>Vedi catalogo tramogge DK</i>		
3	Emissions measurement connection <i>Anschluss für Emissionsentnahme</i> Соединение для измерения выбросов <i>Raccordo prelievo emissioni</i>	-	-	-



SILOTOP®
Series R01

- ORDER CODES
- BESTELLNUMMERN
- КОДЫ ЗАКАЗА
- CODICE DI ORDINAZIONE

07.06

1

WA.03505.02 T. 06

①	②	③	④	⑤	⑥	⑦
SIL01						

PRESSURE DIFFERENTIAL METER
DRUCKDIFFERENZMESSER
ИЗМЕРИТЕЛЬ ПЕРЕПАДА ДАВЛЕНИЯ
MISURATORE DIFFERENZIALE DI PRESSIONE

- + = without - *ohne* - без - *senza* (STD)
- H = Pressure meter (MDP) - *Druckdifferenzmesser* (MDP)
манометр (MDP) - *Misuratore differenziale di pressione* (MDP)
- V = Electronic pressure meter (MDPE)
Elektronischer Druckdifferenzmesser (MDPE)
электронный манометр (MDPE)
Misuratore differenziale di pressione elettronico (MDPE)
- N = Union - *Anschluss* - соединение - *Raccordo* (MDN)

WINTER PROTECTION - WINTERSCHUTZ
ЗАЩИТА В ЗИМНИХ УСЛОВИЯХ - PROTEZIONE INVERNALE

- + = without - *ohne* - без - *senza* (STD)
- W = Winter protection - *Winterschutz* - защита в зимних условиях - *Protezione invernale*

FILTER NUTS & BOLTS KIT - SATZ FILTERSCHRAUBEN
НАБОР ГАЕК И БОЛТОВ ДЛЯ ФЛАНЦА - KIT BULLONERIA FILTRO

- + = DACROMET (STD)
- 2 = AISI 304 (1.4301)

FLANGE NUTS & BOLTS KIT - SATZ FLANSCH SCHRAUBEN
НАБОР ГАЕК И БОЛТОВ ДЛЯ ФЛАНЦА - KIT BULLONERIA FLANGIA

- + = DACROMET (STD)
- 2 = AISI 304 (1.4301)

INSPECTION HATCH - INSPEKTIONKLAPPE
СМОТРОВОЙ ЛЮК - PORTELLO D'ISPEZIONE

- + = without - *ohne* - без - *senza*
- P = With inspection hatch - *Mit Inspektionklappe* - Со смотровым люком - *Con portello d'ispezione*

PACKING - VERPACKUNG
УПАКОВКА - IMBALLO

- B = Standard
- P = (optional) wooden crate - (optional) *Holzkruste* - (дополнительно) деревянный ящик - (optional) *cassa in legno*

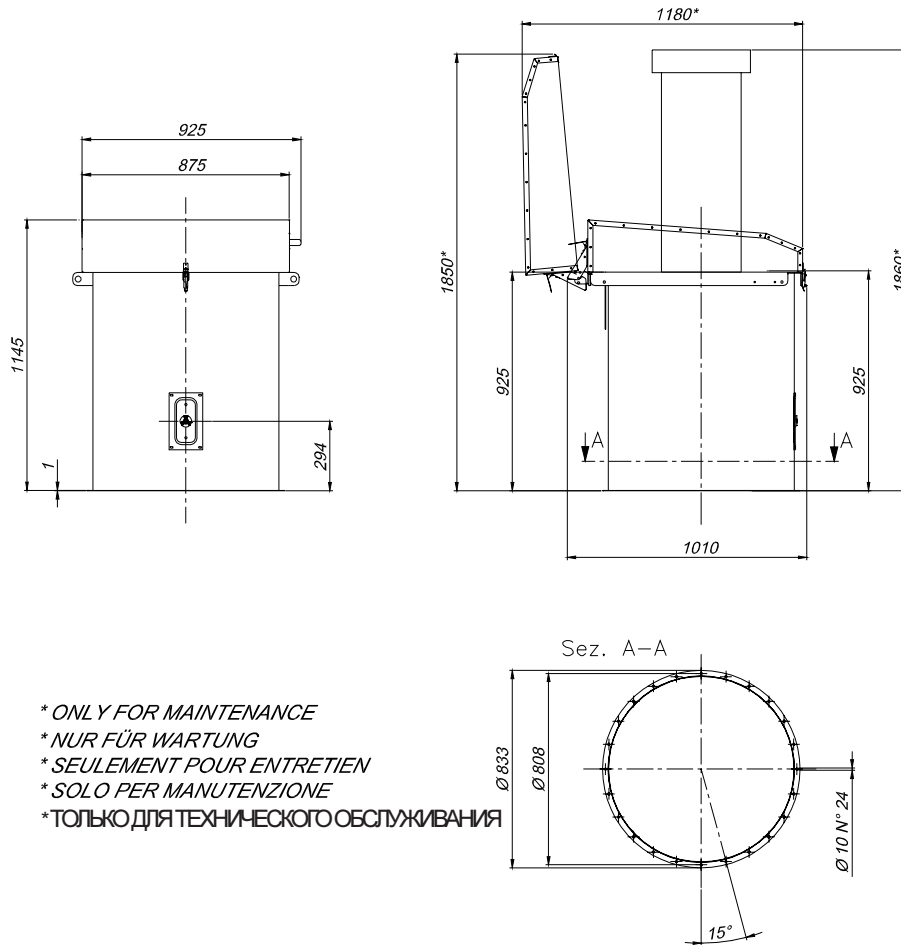

Code	Nbr. of filter elements <i>Anzahl Filterelemente</i> Число фильтрующих элементов <i>N° Elementi filtranti</i>	Filter surface <i>Filterfläche</i> Фильтрующая поверхность <i>Superficie filtrante</i> (m ²)	Number of solenoid valves <i>Anzahl der Magnetventile</i> Число соленоидных клапанов <i>N° Elettrovalvole</i>	Noise <i>Betriebsgeräusche</i> Шум <i>Rumorosità</i> (dB)	Weight <i>Gewicht</i> Вес <i>Peso</i> (kg)
SILOTOP® R01	7	24.5	3	75	85

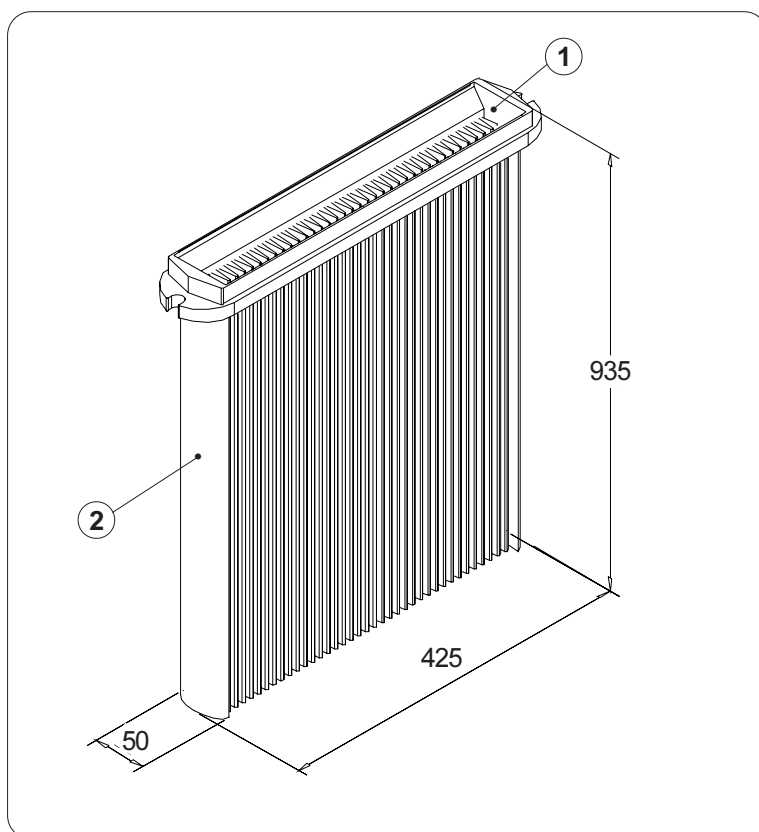

The SILOTOP® R01 Venting Filter is provided with seven POLYPLEAT® filter elements.

These elements are parallelepiped-shaped and the dimensions are as shown in the diagram above; the filtering medium is a non-woven pleated spunbonded fleece with B.I.A. class M certification..

The total filtering surface is 24.5ml.

Im SILOTOP® R01 Filter befinden sich sieben POLYPLEAT® Filterelemente.

Diese Elemente haben die Form eines Parallelepipedes in oben gezeigten Abmessungen. Das Filter besteht aus einem plissierten Vlies mit B.I.A.-Zertifizierung Klasse M.

Die Gesamtfilterfläche beträgt 24,5 ml.

SILOTOP® R01 вентиляционный фильтр предусмотрен с семью POLYPLEAT® фильтрующими элементами.

Эти элементы имеют форму параллелепипеда, а размеры указаны в вышеприведенной схеме; фильтрующая среда представляет собой нетканое гофрированное текстильное полотно с густым ворсом B.I.A. класса M сертификации.

Общая фильтрующая поверхность составляет 24.5 см².

Nel filtro SILOTOP® R01 sono installate sette elementi filtranti POLYPLEAT®.

Tali elementi hanno la forma di un parallelepipedo avente dimensioni come dal disegno sopra riportato, il media filtrante è un tessuto non tessuto plissettato, certificato B.I.A. classe M.

La superficie filtrante è di 24,5 ml totali.

TYPE - TYP TYPE - TIPO	ITEM POS.	DESCRIPTION - BENENNUNG ОПИСАНИЕ - DESCRIZIONE	MATERIAL - WERKSTOFF МАТЕРИАЛ - MATERIALE
POLYPLEAT®	1	Head - Kopf - Головка - Testata	Thermoplastic material - <i>Thermoplastisches Material</i> Термопластический материал - <i>Materiale termoplastico</i>
	2	Filtering media - <i>Vliessorte</i> Фильтрующие среды - <i>Tessuto filtrante</i>	Polyester non-woven - <i>Polyestervlies</i> Нетканый полиэфир - <i>Poliestere non tessuto</i>

Compressed air in counter current - Die Druckluft muss sauber, trocken und ölfrei sein.
 Сжатый воздух в противотоке - Pulizia aria compressa in controcorrente

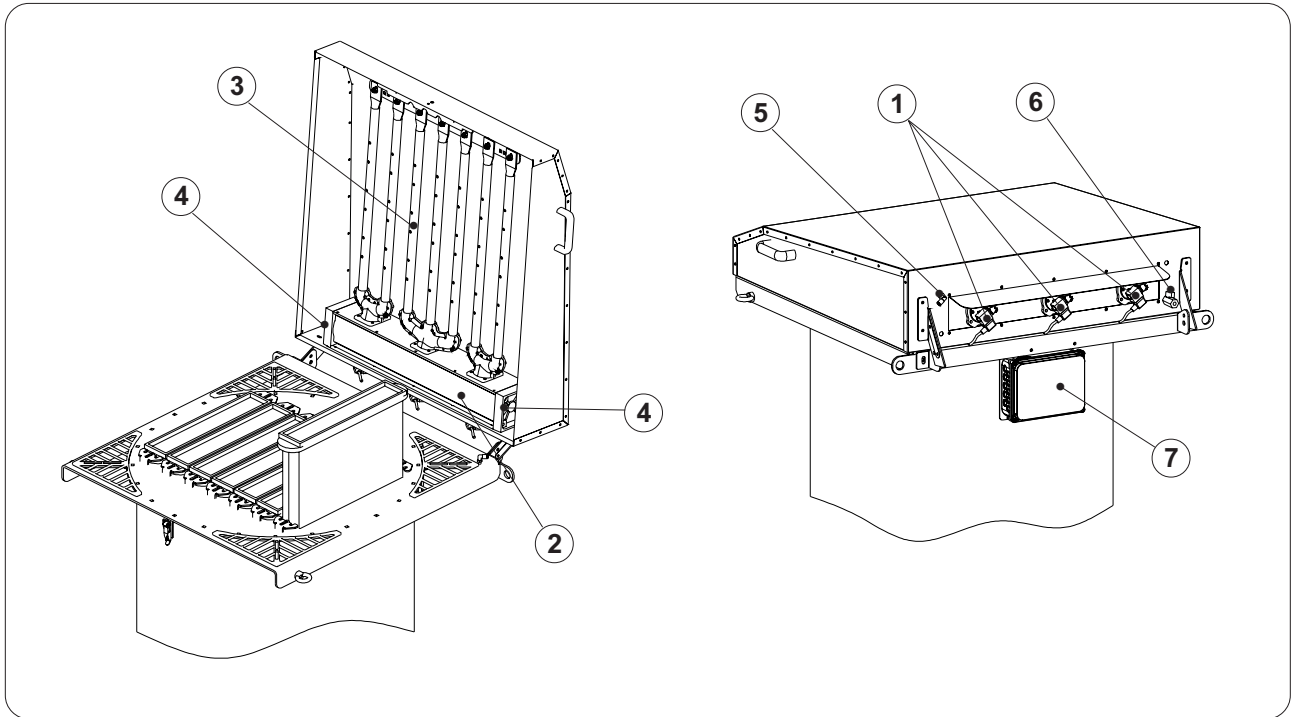
CLEANING UNIT

It comprises:

- Solenoid valves (1) fitted directly inside compressed air reservoir (2) to reduce load loss to the minimum;
- Iron blow pipe in AISI 304 (3);
- Externally anodised aluminium air reservoir with two heads (4) also made of aluminium with opaque black cathaphoresis treatment ;
- Air intake (5).
- Condensate drainage tap (6).

The timer electronic (7) sequentially handles flow of compressed air to the blowing pipes. The filter requires a connection to a compressed air pipe at a constant pressure of 6 bar. The air must be free of moisture and oil.

ABREINIGUNGSEINHEIT

Besteht aus:

- Magnetventilen (1), direkt im Druckluftspeicher (2) montiert, um Strömungsverluste auf den geringstmöglichen Wert zu reduzieren;
- Abreinigungsrohre (3) aus Edelstahl 1.4301;
- Außen eloxierter Aluminiumbehälter mit zwei Köpfen (4), ebenfalls aus Aluminium, mit mattschwarzer kataphoretischer Behandlung;
- Lufteinlasshahn (5).
- Kondensatablasshahn (6).

Der elektronische Zeitschalter (7) steuert die Zusendung der Druckluft zu den Abreinigungsrohre sequentiell. Der Filter benötigt einen Anschluss an eine Druckluftleitung mit einem konstanten Druck von 6 bar. Die Druckluft muss sauber, trocken und ölfrei sein.

ОЧИСТНОЙ АППАРАТ

Состоит из:

- Соленоидного клапана (1), смонтированного непосредственно внутри резервуара со сжатым воздухом (2) для снижения нагрузочных потерь до минимума;
- Железной продувочной трубы из нержавеющей стали AISI 304 (3);
- Анодированного снаружи алюминием резервуара с воздухом с двумя головками (4), также изготовленными из алюминия с обработкой непрозрачным черным катафорезом;
- Воздухозаборника (5);
- Крана для слива конденсата (6).

Электронный таймер (7) последовательно управляет потоком сжатого воздуха к продувочным трубам. Фильтр требует соединения с трубой сжатого воздуха при постоянном давлении 6 бар. Воздух не должен быть влажным и маслянистым.

GRUPPO DI SPARO

È costituito da:

- Elettrovalvole (1) montate direttamente all' interno del serbatoio dell'aria compressa (2) in modo da ridurre al minimo le perdite di carico;
- Tubi di sparo (3) in AISI 304;
- Serbatoio di alluminio esternamente anodizzato con le due testate (4) anch'esse in alluminio con trattamento di cataphoresi nera opaca;
- Rubinetto di ingresso aria (5)
- Rubinetto per lo scarico condensa (6).

Il temporizzatore elettronico (7) gestisce, in modo sequenziale, l'invio dell'aria compressa ai tubi di sparo. Il filtro richiede un collegamento ad una condotta di aria compressa a 6 bar costante. L'aria deve essere pulita deumidificata e disoleata.



ELECTRONIC TIMER

- The electronic timer controls the compressed air cleaning cycle of the filtering elements in the sequential mode, with the possibility of changing the blowing time and pause time between one blowing cycle and the next.

- The WAM® controller board can be powered at 24V - 260V AC/DC, 50/60 Hz and is installed inside a box which guarantees protection degree IP66 (in accordance with CEI EN 60529).

- Pause times range from 5 to 90 sec., operating times range from 100 to 300 milliseconds. The board is provided with a timer fixed at 10 minutes to allow further cleaning of the filter at the end of the operating cycle.

ELEKTRONISCHER TAKTGEBER

- Der Elektronischer Taktgeber hat die Funktion, den Druckluft-Abreinigungszyklus der Filterelemente sequentiell zu steuern, wobei die Möglichkeit besteht, die Abreinigungszeit und die Pausenzeit zwischen einer Abreinigung und der nächsten zu verändern.

- Die elektronische Karte WAM® kann mit Spannungen von 24 V-260 V AC/DC, 50/60 Hz versorgt werden und ist innerhalb eines Gehäuses installiert, das die Schutzart IP66 (gemäß CEI EN 60529) gewährleistet.

- Die Pausenzeiten gehen von 5 bis 90 Sekunden, die Arbeitszeiten von 100 bis 300 Millisekunden. Die Karte hat einen nicht verstellbaren Zeitschalter von 10 Minuten, um eine weitere Abreinigung des Filters am Ende des Arbeitszyklus zu gestatten.

ЭЛЕКТРОННЫЙ ТАЙМЕР

- Электронный таймер управляет циклом очистки сжатым воздухом фильтрующих элементов в последовательном режиме, с возможностью изменения времени продувки и времени интервала между одним циклом продувки и следующим.

- Панель WAM® блока управления может быть приведена в действие при 24В – 260В переменного/ постоянного тока, 50/60 Гц и установлен внутри корпуса, который гарантирует степень защиты IP66 (в соответствии с CEI EN 60529).

- Время интервала колеблется в пределах от 5 до 90 с, рабочее время колеблется в пределах от 100 до 300 миллисекунд. Панель обеспечена таймером, установленным на 10 минут, чтобы допустить дальнейшую очистку фильтра в конце рабочего цикла.

TEMPORIZZATORE ELETTRONICO

- Il temporizzatore elettronico ha la funzione di comandare in modo sequenziale il ciclo di pulizia ad aria compressa degli elementi filtranti, con possibilità di variare il tempo di sparo e il tempo di pausa tra uno sparo e l'altro.

- La scheda elettronica WAM® può essere alimentata con tensioni da 24V a 260V AC/DC, 50/60 Hz ed è installata all'interno di un contenitore che garantisce un grado di protezione IP66 (secondo CEI EN 60529)

- I tempi di pausa vanno da 5 a 90 sec., quelli di lavoro vanno da 100 a 300 millisecondi. La scheda è dotata di temporizzatore fisso di 10 minuti per permettere ulteriore pulizia del filtro a fine ciclo lavorativo.

The SILOTOP® R01 filters can be provided with devices for measuring pressure difference between the dirty part and clean part of the filter, for monitoring the degree of cleanliness of the filter elements.

Field 2 of the order code allows selection from among the following options:

+ = WITHOUT PRESSURE MEASURING DEVICE

It is however possible to install a pressure measuring device subsequently.

For this purpose holes are already provided on the filter body, blocked with an ordinary screw.

SILOTOP® R01 Filter können mit Vorrichtungen ausgestattet werden, welche die Druckdifferenz zwischen dem rohgasseitigen und dem reingasseitigen Teil des Filters erfassen, um den Reinheitsgrad der Filterelemente zu überwachen.

Das Feld 2 des Bestellcodes ermöglicht die Wahl unter folgenden Optionen:

+ = OHNE DRUCKMESSER

Es ist in jedem Fall möglich, den Druckmesser nachträglich einzubauen.

Zu diesem Zweck sind auf dem Filtergehäuse immer die erforderlichen Bohrungen vorhanden, die durch eine Blindschraube verschlossen sind.

SILOTOP® фильтры могут быть обеспечены устройствами для измерения разности давления между грязной и чистой частями фильтра, для контролирования степени чистоты фильтрующих элементов.

Поле 2 кода заказов позволяет выбрать следующие опции:

+ = БЕЗ ИЗМЕРЯЮЩЕГО ДАВЛЕНИЕ УСТРОЙСТВА

Тем не менее, впоследствии можно установить измеряющее давление устройство.

Для этой цели уже предусмотрены отверстия на корпусе фильтра, заблокированные обычным винтом.

I filtri SILOTOP® R01 possono essere dotati di dispositivi che rilevano la differenza di pressione tra la parte sporca e la parte pulita del filtro, al fine di monitorare il grado di pulizia degli elementi filtranti.

Il campo 2 del codice di ordinazione permette la scelta tra le seguenti opzioni:

+ = SENZA MISURATORE DI PRESSIONE

E' ad ogni modo possibile installare il misuratore di pressione in un momento successivo.

A tal scopo sul corpo del filtro sono comunque già presenti la necessaria predisposizione.

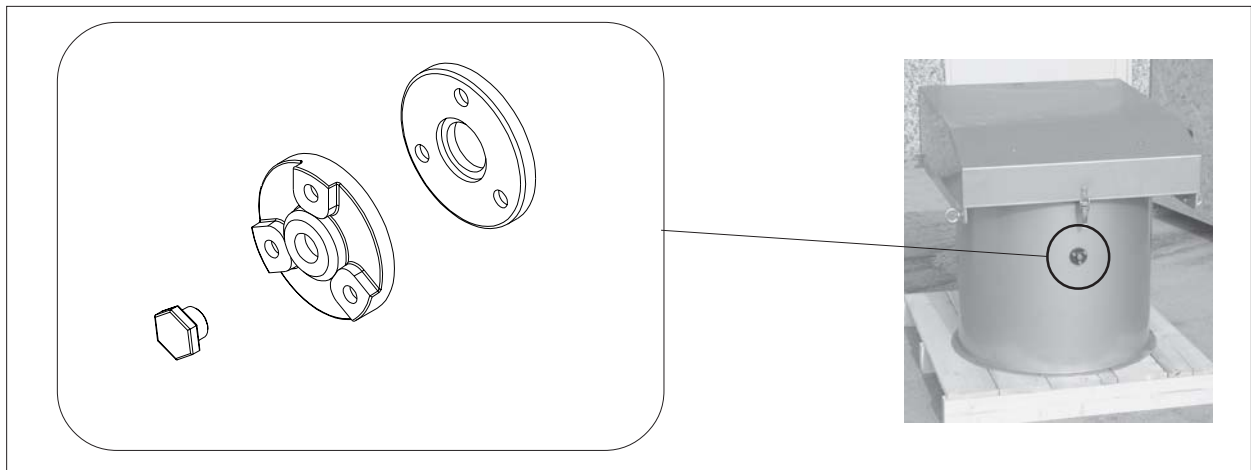

N = PROVISION FOR DIFFERENTIAL PRESSURE MEASURING DEVICE (MDN)

Holes are present on the filter body for connecting the differential pressure measuring device. An 8mm quick-release coupling (1) is inserted in the hole, complete with filter pad (2).

N = VORRÜSTUNG FÜR DIFFERENZDRUCKMESSER (MDN)

Am Filtergehäuse sind die erforderlichen Bohrungen für den Anschluss des Differenz-Druckmessers vorgesehen. In der Bohrung steckt ein Schnellanschluss \varnothing 8 mm (1), der mit einer Filterplatte (2) versehen ist.

N = УСЛОВИЕ ДЛЯ УСТРОЙСТВА ИЗМЕРЕНИЯ РАЗНОСТИ ДАВЛЕНИЯ (MDN)

На корпусе фильтра имеются отверстия для соединения устройства измерения разности давления. 8-мм быстро высвобождаемая муфта (1) вставляется в отверстие, укомплектованное фильтрующей подушкой (2).

N = PREDISPOSIZIONE PER MISURATORE DIFFERENZIALE DI PRESSIONE (MDN)

Sul corpo del filtro sono presenti i fori necessari al collegamento del misuratore differenziale di pressione. Nel foro è inserito un raccordo rapido \varnothing 8 mm (1) completo di pastiglia filtrante (2).

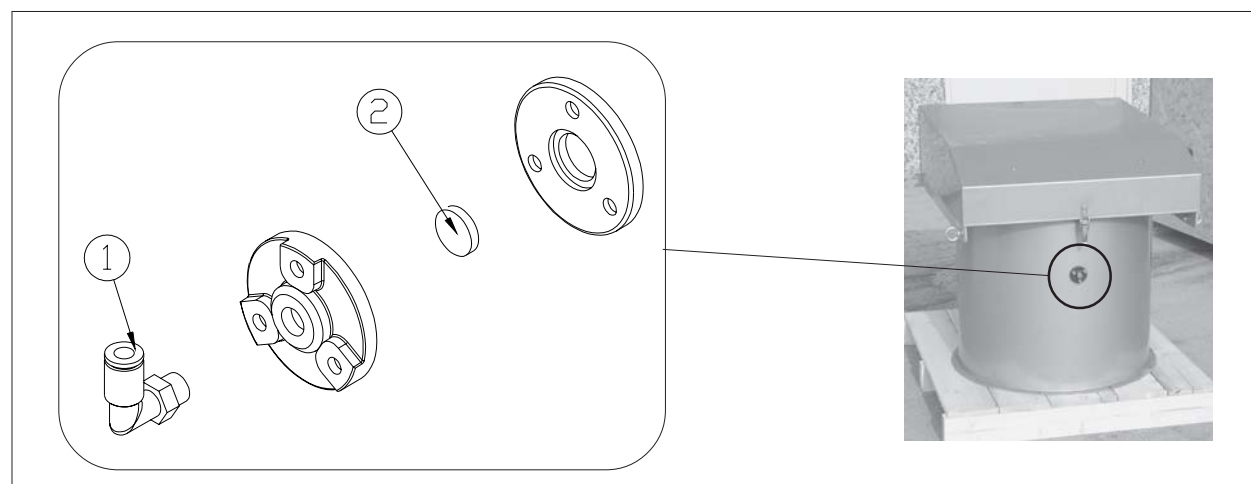

H = WITH MDP DIFFERENTIAL PRESSURE MEASURING DEVICE

A transparent "U" tube is provided on the filter body, with one end connected to the clean part and the other end to the dirty part of the filter. It must be filled with water and the DP can be read by means of a graduated scale.

H = MIT DIFFERENZDRUCKMESSER MDP

Am Gehduse ist ein „U“-förmiger Klarsichtschlauch vorgesehen, der an einem Ende mit dem reingasseitigen Bereich und am anderen Ende mit dem rohgasseitigen Bereich des Filters verbunden ist. Der Schlauch muss mit Wasser gefüllt werden, um dann auf einer Skala den Wert DP ablesen zu können.

H = С MDP УСТРОЙСТВОМ ИЗМЕРЕНИЯ РАЗНОСТИ ДАВЛЕНИЙ

Прозрачная U-образная трубка предусмотрена на корпусе фильтра, с одним концом, соединенным с чистой частью, а другим концом – с грязной частью фильтра. Она должна быть наполнена водой, и DP (разность давлений) можно считать с помощью градуированной шкалы.

H = CON MISURATORE DIFFERENZIALE MDP

Sul corpo e installato un tubo trasparente a "U", collegato con una estremita alla parte pulita e l'altra estremita alla parte sporca del filtro. Deve essere riempito con acqua e tramite una scala graduata permette la lettura del DP.

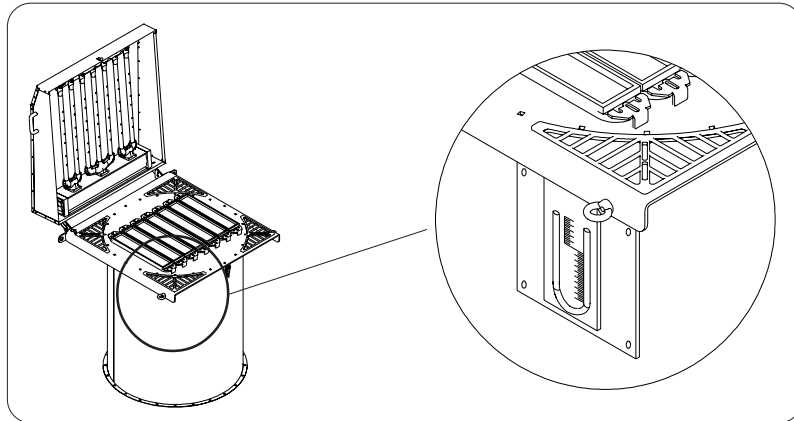

V = MDP WITH DIFFERENTIAL PRESSURE MEASURING DEVICE

The MDPE (electronic pressure difference measuring device) module is fitted directly on the WAM® standard controller board. The pressure difference is expressed on a 3-digit display. By fixing the two operating pressure thresholds (minimum and maximum), it is possible to carry out cyclic cleaning of the filter only when it is actually necessary, thus allowing energy saving. The preset values are shown in the table below.

This instrument also allows remote reading of the DP (4-20mA output) as well as transmission of an alarm signal (WK output). For user instructions see Catalogue No. 2 (use and maintenance).

V = MIT DIFFERENZMESSER MDP

Das Modul MDPE (elektronischer Differenzdruckmesser) ist direkt auf der elektronischen Steuerkarte WAM® vom Standardtyp installiert.

Der Differenzdruck wird auf einem 3-stelligen Display angezeigt. Wenn man die beiden Ansprechschwelen (Mindest- und Höchstwert) festlegt, ist es möglich, die zyklische Abreinigung des Filters nur dann funktionieren zu lassen, wenn dies tatsächlich erforderlich ist, wobei ein gewisser Grad an Energieeinsparung möglich ist. Die voreingestellten Werte stehen in der folgenden Tabelle.

Dieses Instrument gestattet sowohl das Fernablesen des Wertes von DP (Ausgang 4-20 mA), als auch das Senden eines Alarmsignals (Ausgang WK). Für die Gebrauchsanleitung siehe Katalog Nr. 2 (Bedienung und Wartung).

V = MDPE С УСТРОЙСТВОМ ИЗМЕРЕНИЯ РАЗНОСТИ ДАВЛЕНИЙ

MDPE (электронное устройство измерения разности давлений) модуль установлен непосредственно на WAM® стандартной панели блока управления. Разность давлений выражается на 3-цифровом дисплее. Путем установления пороговых значений рабочего давления (минимального и максимального) можно выполнить циклическую очистку фильтра только тогда, когда это фактически необходимо, таким образом, позволяя сэкономить энергию. В нижеприведенной таблице указаны предварительно установленные значения.

Этот прибор допускает также дистанционное считывание разности давлений (4-20 мА выходной сигнал), а также передачу сигнала тревоги (WK выход). Инструкции для пользователя смотрите в Каталоге № 2 (использование и техническое обслуживание).

V = CON MISURATORE DIFFERENZIALE MDP

Il modulo MDPE (misuratore differenziale di pressione elettronico) viene montato direttamente sulla scheda elettronica di controllo standard WAM®.

La differenza di pressione viene espressa tramite un display a 3 cifre. Fissando le due soglie di pressione d'intervento (minima e massima), è possibile far funzionare la pulizia ciclica del filtro solo quando effettivamente necessario, consentendo cosm un certo grado di risparmio energetico. I valori preimpostati sono riportati nella tabella sottostante.

Tale strumento permette anche la lettura del ΔP a distanza (uscita 4-20 mA) cosiccome l'invio di un segnale di allarme (uscita WK). Per le istruzioni d'uso vedere il catalogo n° 2 (uso e manutenzione).

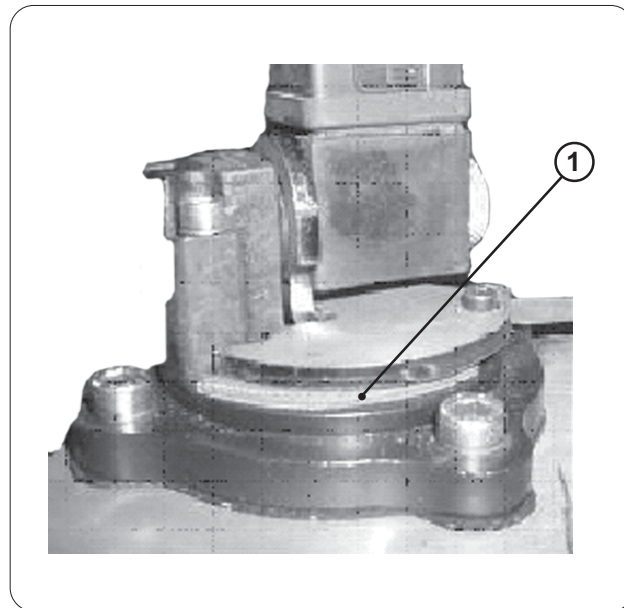

<p>Activation Pressure <i>Aktivierungsdruck</i> Давление активизации <i>Pressione di attivazione</i></p>	90 mm H ₂ O
<p>Deactivation Pressure <i>Deaktivierungsdruck</i> Давление дезактивации <i>Pressione di disattivazione</i></p>	40 mm H ₂ O

WINTER PROTECTION - WINTERSCHUTZ - ЗАЩИТА В ЗИМНИХ УСЛОВИЯХ - PROTEZIONE INVERNALE

If the environmental conditions require it a system can be installed to maintain the solenoid valve temperature at 50°. This protection consists of a thermoregulated resistance (1) applied directly on the solenoid valve body. The supply voltage of the resistance is 110/220 V-AC. It must be provided by the design engineer and connected to the terminal board on the filter body (the WAM® standard controller board is not in a position to power this resistance).

Sollten die Umgebungsbedingungen verlangen, kann man ein System installieren, das die Temperatur des Magnetventils bei 50° hdt. Dieser Schutz besteht aus einem temperaturgeregelten (1) Widerstand, der direkt auf dem Gehäuse des Magnetventils angebracht ist. Die Speisespannung des Widerstands beträgt 110/220 V- CA und ist an die Klemmenleiste angeschlossen, die auf dem Filtergehäuse vorhanden ist (die elektronische Steuerkarte WAM® in der Standardversion ist nicht in der Lage, diesen Widerstand zu speisen).

Если условия окружающей среды требуют этого, можно установить систему для поддержания температуры соленоидного клапана на 50°. Эта защита состоит из терморегулируемого сопротивления (1), прилагаемого непосредственно на корпус соленоидного клапана. Напряжение питания сопротивления составляет 110/220 В переменного тока. Оно должно предусматриваться инженером-конструктором и соединяться с выводным щитком на корпусе фильтра (WAM® стандартная панель блока управления не в состоянии снабжать энергией это сопротивление).

Qualora le condizioni ambientali lo richiedano è possibile installare un sistema che mantiene la temperatura dell'elettrovalvola a 50°. Tale protezione è costituita da una resistenza termoregolata (1) direttamente applicata sul corpo dell'elettrovalvola. La tensione di alimentazione della resistenza è 110/220 V-CA e deve essere predisposta dall'impiantista e collegata alla morsettiere presente sul corpo filtro (la scheda elettronica di comando standard WAM® non è in grado di alimentare questa resistenza).

Temperature - Temperaturen Температура - Temperatura (°C)	Power input - Potenza assorbita Входная мощность - Potenza assorbita (W)
-20	61
-10	70
0	73
10	77
20	82
30	96
40	108
50	88
60	73



WAM®

SILOTOP®
Series R01

- OPTIONS - AISI 304 NUTS & BOLTS KIT

- OPTIONEN - SCHRAUBENSATZ AUS EDELSTAHL 1.4301

- ВАРИАНТЫ- НАБОР ГАЕК И БОЛТОВ ИЗ НЕРЖАВЕЮЩЕЙ СТАЛИ AISI 304

- OPZIONI- KIT BULLONERIA AISI304

07.06

④ ⑤

1

WA.03505.02 T. 14

**AISI 304 STAINLESS STEEL FILTER NUTS & BOLTS KIT - FILTERSCHRAUBENSATZ AUS EDELSTAHL 1.4301
НАБОР ГАЕК И БОЛТОВ ДЛЯ ФИЛЬТРА ИЗ НЕРЖАВЕЮЩЕЙ СТАЛИ AISI 304 - KIT BULLONERIA FILTRO AISI304**

④

The filter nuts and bolts are made of DACROMET.

The filter nuts and bolts kit from AISI 304 stainless steel may be purchased as an options by specifying in box 4 of the order code.

④

Die Filterschrauben bestehen aus DACROMET (ausgenommen die Schrauben zur Flanschbefestigung). Als Option ist ein Satz Filterschrauben aus Edelstahl 1.4301 erhältlich, wenn man das im Feld 4 des Bestellcodes angibt.

④

Гайки и болты фильтра изготовлены из DACROMET.

Набор гаек и болтов для фильтра из нержавеющей стали AISI 304 можно приобрести в качестве вариантов путем указания в прямоугольнике 4 кода заказа.

④

La bulloneria del filtro e in DACROMET (esclusa quella di fissaggio flangia). Come opzione e possibile acquistare il kit bulloneria filtro in acciaio inox AISI 304, specificandolo nel campo 4 del codice di ordinazione.

AISI 304 STAINLESS STEEL FLANGE NUTS & BOLTS KIT - FLANSCHSCHRAUBENSATZ AUS EDELSTAHL 1.4301

НАБОР ГАЕК И БОЛТОВ ДЛЯ ФЛАНЦА ИЗ НЕРЖАВЕЮЩЕЙ СТАЛИ AISI 304 - KIT BULLONERIA FLANGIA IN ACCIAIO INOX AISI 304

⑤

The nuts and bolts supplied for attaching the filter flange are made of DACROMET. The attachment kit made from AISI 304 stainless steel may be purchased as an options by specifying in box 5 of the order code.

⑤

Die zur Befestigung von Flansch und Filter gelieferten Schrauben bestehen aus DACROMET. Als Option ist ein Satz Schrauben aus Edelstahl 1.4301 erhältlich, wenn man das im Feld 5 des Bestellcodes angibt.

⑤

Гайки и болты, поставляемые для прикрепления фланца фильтра, изготовлены из DACROMET. Набор для соединения, изготовленный из нержавеющей стали AISI 304, можно приобрести в качестве варианта путем указания в прямоугольнике 5 кода заказа.

⑤

La bulloneria fornita per il fissaggio della flangia-filtro e in DACROMET. Come opzione e possibile acquistare il kit di fissaggio in acciaio inox AISI 304, specificandolo nel campo 5 del codice di ordinazione.

The inspection hatch allows rapid access to the dirty area of the filter elements. It can be requested in the basic version by specifying in field 6 of the order code.

Die Inspektionsklappe gestattet den schnellen Zugriff zum rohgaseitigen Bereich der Filterelemente.
In der Standardversion kann sie bestellt werden, wenn man es im Feld 6 des Bestellcodes angibt.

Смотровой люк позволяет осуществить быстрый доступ к грязной области фильтрующих элементов.
Его можно запросить в основной версии, указав в поле 6 кода заказа.

Il portello d'ispezione consente un rapido accesso alla zona sporca degli elementi filtranti. Nella versione base può essere richiesto specificandolo nel campo 6 del codice di ordinazione.

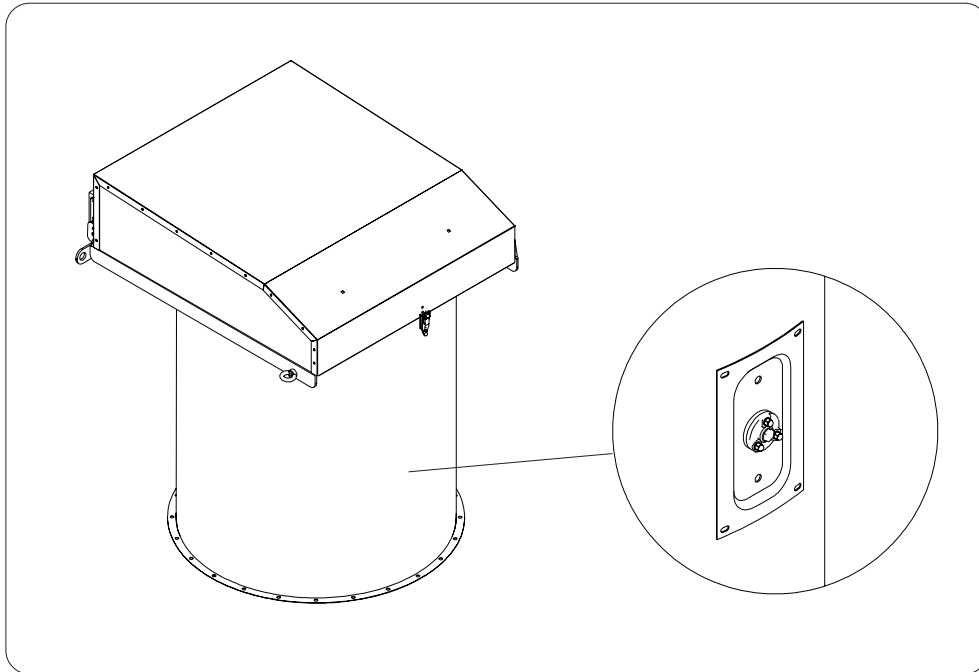

The basic filter is supplied packed on a suitable sized pallet and protected with shrink-wrap film (1).

Wooden panel packaging can be requested as an optional (2) by specifying in box 7 of the order code.

Der Filter wird auf einer Palette angemessener Größe geliefert, die durch eine Schrumpfhülle geschützt wird (1).

Als Optimal ist es möglich, eine Verpackung im Holzkiste (2) zu erhalten, wenn man das im Feld 7 des Bestellcodes angibt.

Основной фильтр поставляется упакованным на паллете соответствующего размера и защищенным целлофановой пленкой (1).

Можно запросить упаковку в деревянной панели в качестве варианта (2), указав в прямоугольнике 7 кода заказа.

Di base il filtro viene fornito su un pallet di dimensioni opportune e protetto da un involucro di film estensibile avvolto (1).

Come opzione è possibile scegliere un imballo a pannelli di legno (2) specificandolo nel campo 7 del codice di ordinazione.

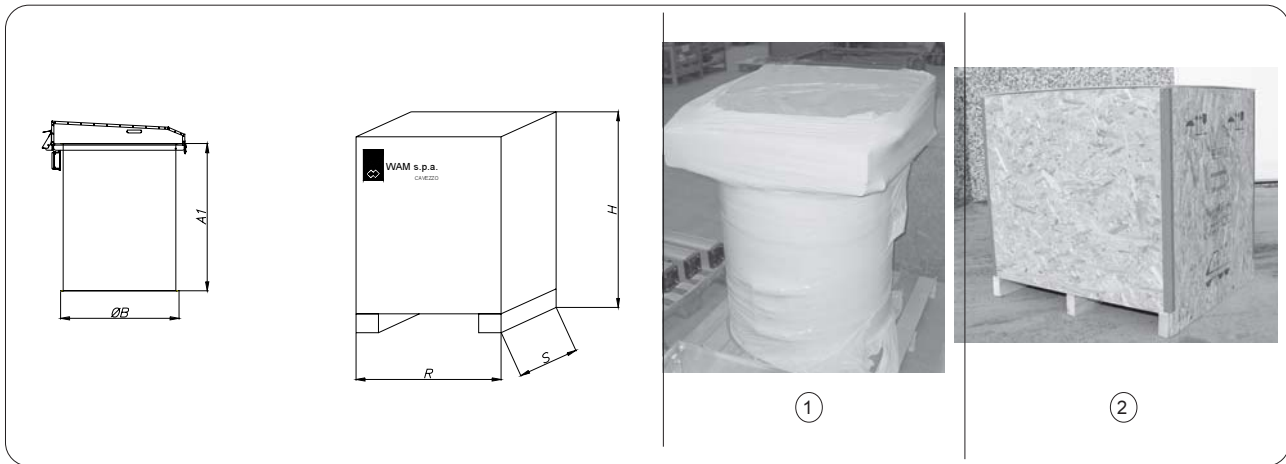

шB	A1	R	S	H	Weight with Std. packing Gewicht bei Standardverpackung Вес со стандартной упаковкой Peso con imballo base (kg)	Weight with wooden crate Gewicht bei Verpackung in Holzkiste Вес с деревянным ящиком Peso con imballo di legno (kg)
800	925	1000	1100	1300	100	130

dimension in mm

BOTTOM RING

Used to connect the filter with a hopper, silo etc. The ring is welded on the silo, hopper or cell and then bolted to the filter.

FINISHING:

- Carbon steel powder-coated RAL 7001 (silver grey)
- AISI 304 stainless steel
- AISI 316 stainless steel

EINSCHWEISSZARGE

Dient zur Verbindung der Filter mit Trichtern, Silos und Zellen. Die Zarge wird auf dem Silo, dem Trichter oder der Zelle eingeschweißt und dann mit Schrauben am Filter befestigt.

FINISH:

- Stahl pulverbeschichtet RAL 7001 (silbergrau)
- Edelstahl 1.4301
- Edelstahl 1.4401

НИЖНЕЕ КОЛЬЦО

Используется для соединения фильтра с воронкой, бункером и так далее. Кольцо приварено на бункере, воронке или камере и затем закреплено болтами с фильтром.

ОТДЕЛКА:

- Порошок углеродистой стали – покрытие RAL 7001 (серебристо-серый)
- Нержавеющая сталь AISI 304
- Нержавеющая сталь AISI 316

ANELLO SOTTOFILTRO

Utilizzato per collegare filtri a tramogge, sili e celle. L'anello viene saldato sul silo, tramoggia o cella e poi imbullonato al filtro.

FINITURA:

- Fe verniciato a polvere RAL 7001 (grigio argento)
- Inox AISI 304
- Inox AISI 316

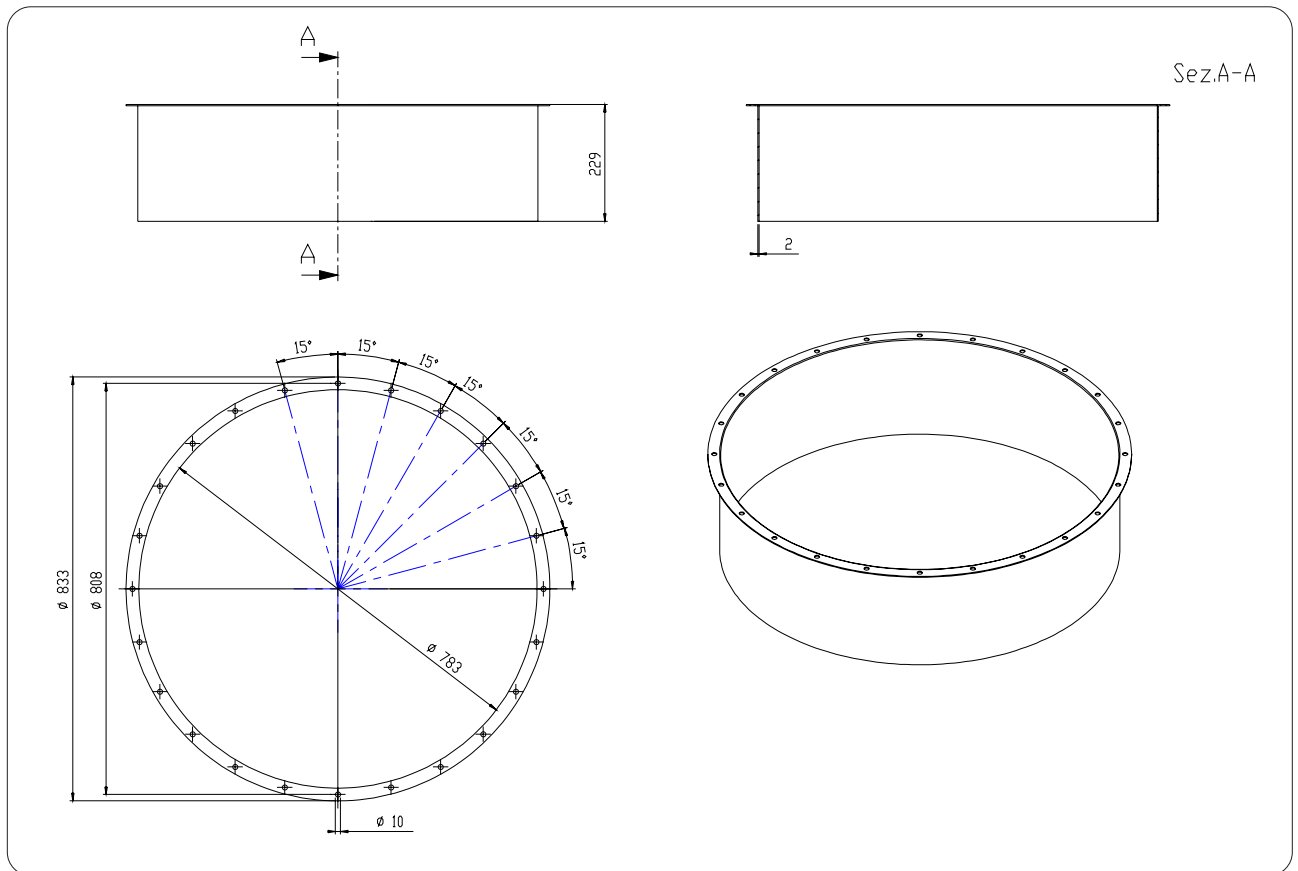

CODE Fe

U	F	N	8	0	0	1
---	---	---	---	---	---	---

CODE AISI 304

U	F	N	8	0	0	2
---	---	---	---	---	---	---

CODE AISI 316

U	F	N	8	0	0	3
---	---	---	---	---	---	---

SILOTOP®R01 filters can be combined with different type hoppers for dust collection. For each hopper a series of inlet options (diffuser, diffuser with hammering device, diameter and number of inlets....) and outlet options (valves, unscrewable bins, stub pipes for rotary valves...) are available. For more information, refer to the specific DK Round Hoppers catalogue.

SILOTOP®R01 Filter können mit einer Reihe von Staubsammeltrichtern kombiniert werden. Für jeden Trichter steht eine Reihe von Optionen bei den Einläufen (Diffusor, Diffusor mit Klopfer, Durchmesser und Zahl der Einläufe) und Optionen bei den Ausläufen (Ventile, abschraubbarer Eimer, Stutzen für Zellenradschleusen ...) zur Verfügung. Für weitere Informationen siehe den speziellen Katalog über runde Trichter DK.

SILOTOP® R01 фильтры можно объединить с воронками различных типов для сбора пыли. Для каждой воронки доступна серия входных вариантов (диффузор, диффузор с ударяющим устройством, диаметром и многочисленными входными отверстиями ..) и выходных вариантов (клапаны, неотвинчивающиеся бункеры, трубы с короткими стойками для поворотных клапанов...). Более подробную информацию смотрите в специальном каталоге DK круглые воронки.

Ai filtri SILOTOP®R01 è possibile abbinare una serie di tramogge di raccolta polveri. Per ogni tramoggia è disponibile una serie di opzioni ingressi (diffusore, diffusore con martellatore, diametro e numero ingressi....) e opzioni uscita (valvole, bidone svitabile, ...). Per ulteriori informazioni vedi catalogo specifico delle tramogge tonde DK.

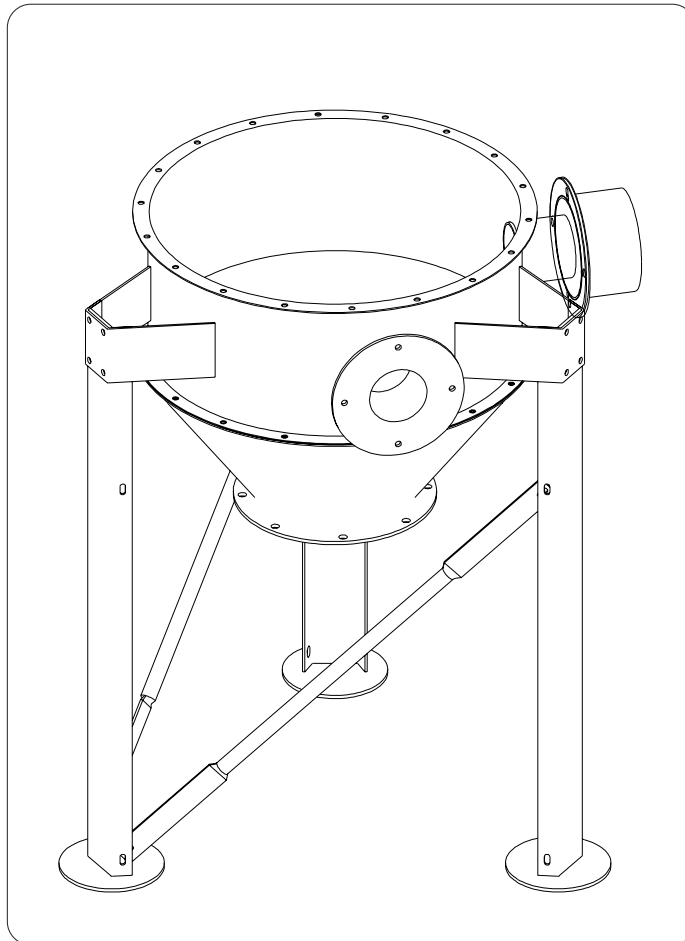

If it is found to be necessary to check the SILOTOP[®]R01 filter emissions (basic supply) a special kit is available for conveying all the air from the filter outlet into a single pipe.

Sollte es erforderlich sein, eine Kontrolle der Emissionen der SILOTOP[®]R01 Filter (Standardlieferung) vorzunehmen, ist ein besonderer Bausatz erhältlich, der es ermöglicht, die komplette, aus dem Filter austretende Luft in das Innere einer einzigen Leitung zu befördern.

Если необходимо проверить выбросы фильтра SILOTOP[®]R01 (основная поставка), имеется специальный набор для подачи всего воздуха из выходного отверстия фильтра в отдельную трубу.

Qual'ora fosse necessario eseguire un controllo delle emissioni di filtri SILOTOP[®]R01 (fornitura base) è disponibile un apposito kit che consente di convogliare tutta l'aria in uscita dal filtro all'interno di un'unica tubazione.

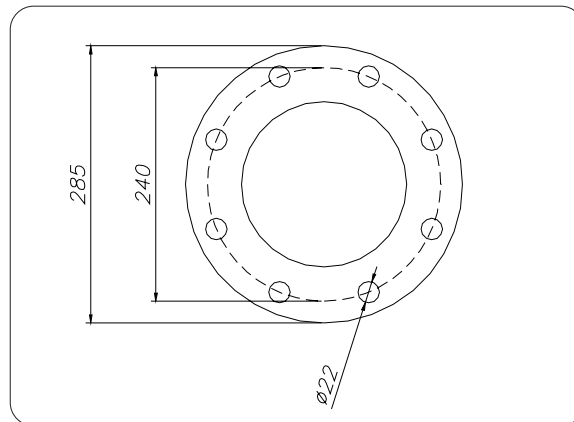

Order Codes - Bestellcodes - Код заказа - Codici di ordinazione

KWE 3

KWE 31



WAM®

SILOTOP®
Series R01

- CONSUMPTION
- DRUCKLUFTVERBRAUCH
- РАСХОД
- CONSUMI

07.06

1

WA.03505.02 T. 20

**COMPRESSED AIR CONSUMPTION - DRUCKLUFTVERBRAUCH
РАСХОД СЖАТОГО ВОЗДУХА - CONSUMO ARIA COMPRESSA**

Air tank volume <i>Volumen druckluftspeicher</i> Объем резервуара с воздухом <i>Volume serbatoio</i> (l)	P _{MAX} (bar)	Cleaning interval* <i>Abreinigungsintervall*</i> Интервал очистки* <i>Intervallo di sparo*</i>	Pulse duration <i>Luftstoßdauer</i> Длительность импульса <i>Tempo di sparo</i>	Nm ³ /h
5.1	6	28 sec	100 msec	4.5

* The preset blowing time for pleated fabric (cartridges and POLYPLEAT®) is 100ms. For more information, refer to the relevant controller board configuration page.

* Die Abreinigungszeit, die für die plissierten Stoffe (Patronen und POLYPLEAT®) eingestellt ist, beträgt 100 ms. Für nähere Auskünfte siehe die Seite zur Konfiguration der elektronischen Karte.

* Заданное время продувки для гофрированной ткани (патроны и POLYPLEAT®) составляет 100 мс. Более подробную информацию смотрите на соответствующей странице конфигурации платы блока управления.

* Il tempo di sparo preimpostato per i tessuti plissettati (cartucce e POLYPLEAT®) è 100ms. Per maggiori informazioni, vedi la pagina relativa alla configurazione della scheda elettronica.

**ELECTRICAL CARD CONSUMPTION - STROMAUFNAHME PLATINE
РАСХОД ЭЛЕКТРИЧЕСКОЙ ПЛАТЫ - ASSORBIMENTO SCHEDA**

Input voltage <i>Steuerspannung</i> Входное напряжение <i>Tensione di alimentazione</i> (Vac)	Electrical Input <i>Stromaufnahme</i> Электрический вход <i>Assorbimento</i> (A)	Power <i>Leistung</i> Мощность <i>Potenza</i> (W)
24	0.220	5.3
115	0.090	10.4
230	0.050	11.5
260	0.045	11.7

N.B. Rights reserved to modify technical specifications
N.B. Angaben ohne Gewähr. Änderungen können ohne Vorankündigung vorgenommen werden.
Обратить особое внимание: Права сохраняются на модификацию технических спецификаций
N.B. Tutti i dati riportati nel presente catalogo non sono impegnativi e possono subire variazioni in qualsiasi momento.



WAM®

WAM S.p.A.
Via Cavour, 338
I - 41030 Ponte Motta
Cavezzo (MO) - ITALY

+39 / 0535 / 618111
fax +39 / 0535 / 618226
e-mail info@wamgroup.com
internet www.wamgroup.com
videoconference + 39/ 0535 / 49032